

Istruzioni di montaggio / Assembly instructions

MANIGLIA DK

DK HANDLE

MANDELLI 1953

Fissaggio maniglia DK / Assembly DK Handle

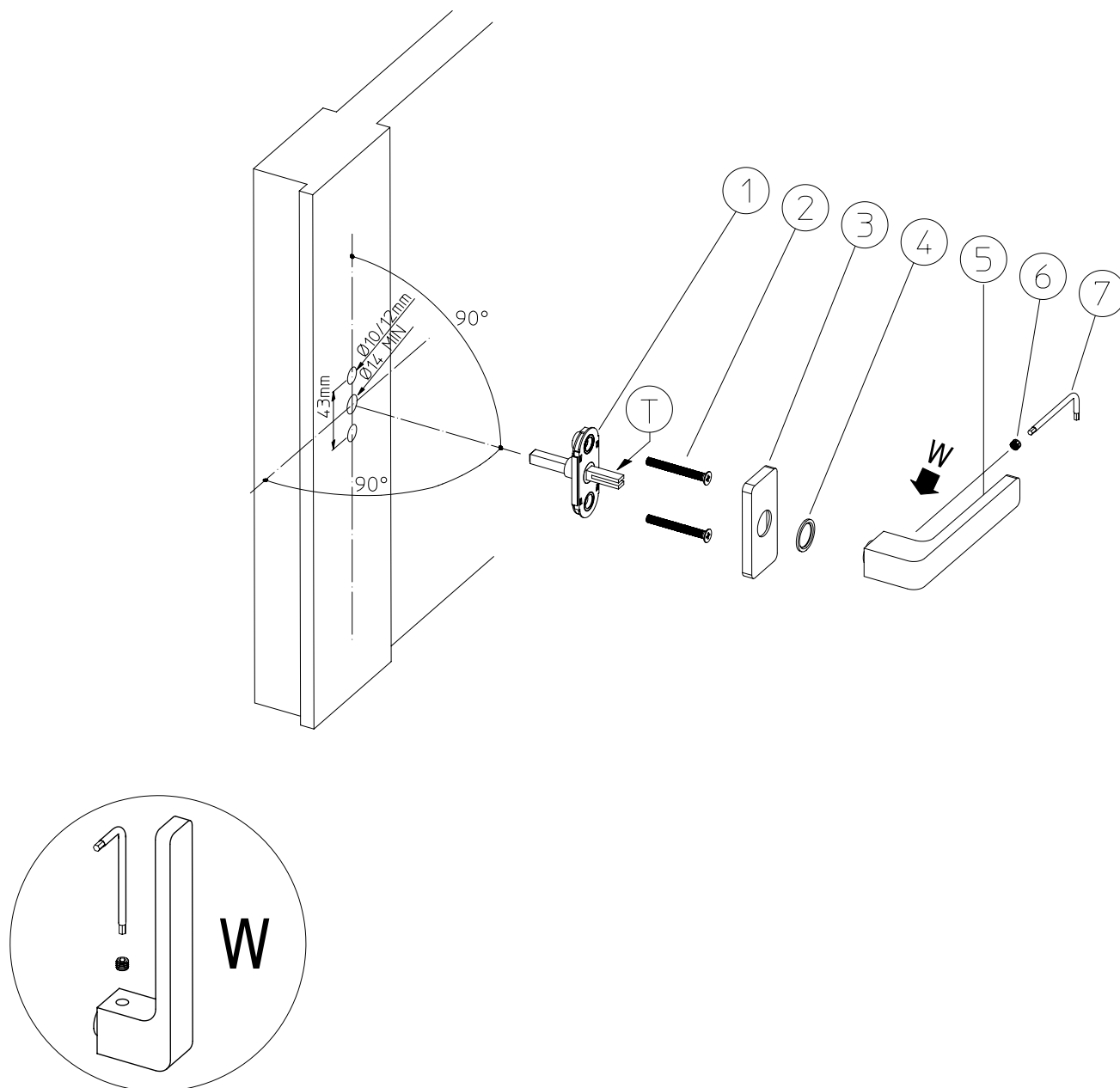

DURANTE IL MONTAGGIO PORRE ATTENZIONE CHE IL MOVIMENTO RISULTI PARALLELO ALLA BATTUTA DELLA PORTA.

CONSIGLIAMO DI MONTARE LA MANIGLIA CON IL SERRAMENTO APERTO ED IL MOVIMENTO IN POSIZIONE CENTRALE (MANIGLIA ORIZZONTALE).

1. Posizionare la cava del quadro (T) in orizzontale.
2. Inserire il movimento (1) nel quadro dell'infisso.
3. Fissare con le viti metriche. (2)
4. Applicare la piastrina (3) sul movimento.
5. Inserire, in posizione orizzontale, la maniglia (7) e la rondella (4) sul quadro del movimento.
6. Spingere la maniglia verso il serramento.
7. Accertarsi che il grano (6) sia allineato alla cava del quadro. (T)
8. Fissare la maniglia con il grano (6) mediante la chiave esagonale. (5)

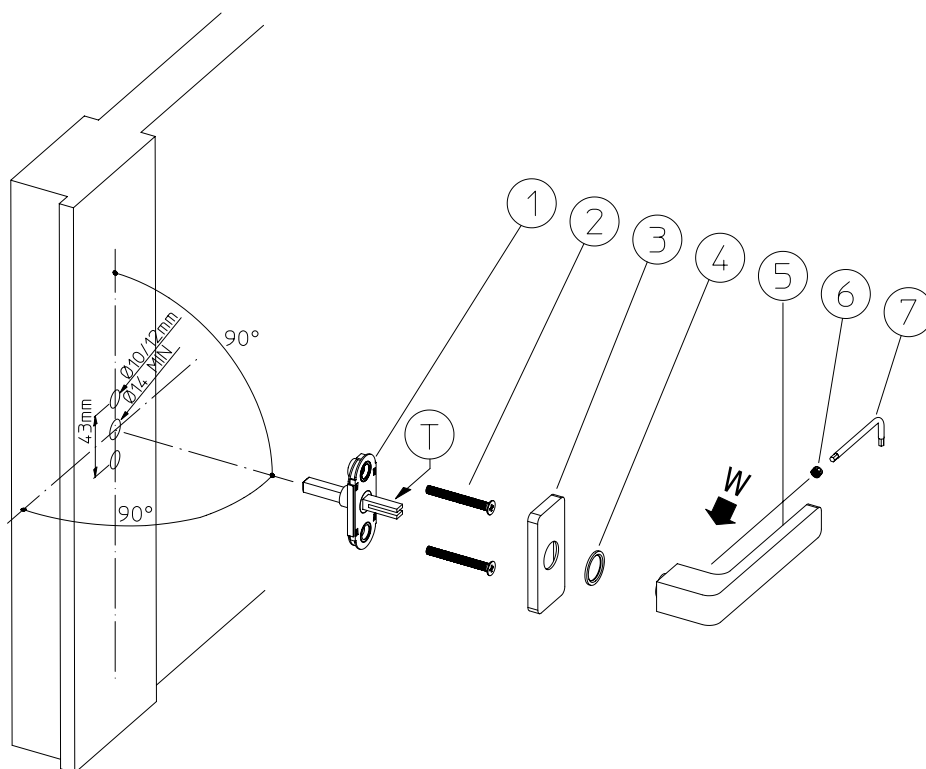

WE RECOMMEND TO INSTALL THE HANDLE WITH THE WINDOW OPEN AND THE MOVEMENT IN CENTRAL POSITION (HORIZONTAL HANDLE).

1. Insert the dk spindle assembly (1) onto the fixture as in the picture. (T)
2. Fix with machine screws provided. (2)
3. Put the brass plate. (4)
4. Insert, in the horizontal position, the handle (7) and washer (4) onto spindle.
5. Push the handle towards the fixture.
6. Check that the grub screw (6) is aligned with the spindle cavity (T)
7. Fix the handle with grub screw (6) using the hex key. (5)

